

PREIS, AUSSTATTUNG UND TECHNIK

CITROËN BERLINGO FIRST ELECTRIQUE



PREIS BERLINGO FIRST ELECTRIQUE

	Sitzplätze	Nutzlast kg	Ladevolumen m ³	Maximale Leistung kW/PS	Preis exkl. 20% Ust. €	Preis inkl. 20% Ust. €
 Kastenwagen	2	500	3,3	42 / 57	43.000,00	51.600,00

Hochtechnologische Fahrzeuge, die als bewusster Beitrag zur Nachhaltigkeit entwickelt wurden, tragen bei CITROËN einen gemeinsamen Namen: AIRDREAM. Sie alle laufen mit innovativen Antriebssystemen wie der Mikrohybrid-Technologie e-HDi, der Vollhybrid-Technologie Hybrid 4 oder der Full-Electric-Technologie.

Der Preis versteht sich als unverbindlich empfohlener Richtpreis.

Ihr Citroën-Partner informiert Sie gerne.

SERIENAUSSTATTUNG BERLINGO FIRST ELECTRIQUE

AUSSENAUSSTATTUNG / STYLING

Kastenwagen

Außenspiegel beheizbar, auf Fahrerseite manuell einstellbar und auf Beifahrerseite elektrisch einstellbar	●
Doppelflügeltüre hinten verglast	●
Frontscheibenwischer mit verstellbarer Intervallschaltung	●
Seitenscheiben vorne getönt	●
Seitliche Schiebetür rechts verblecht	●
Stahlfelgen 14"	●
Stoßfänger schwarz	●
Türgriffe außen schwarz	●

BELEUCHTUNG

Dritte Bremsleuchte	●
Halogen-Scheinwerfer in Klarglasoptik	●
Nebelschlussleuchte	●
Scheinwerfer höhenverstellbar von innen	●

SICHERHEIT

3-Punkt Sicherheitsgurte mit pyrotechnischen Gurtstraffern und Gurtkraftbegrenzern	●
ABS mit elektronischem Bremskraftverteiler	●
Ersatzrad, vollwertig	●
Fahrer- und Beifahrerairbag (Beifahrerairbag deaktivierbar)	●
Warnhinweis für nicht angelegten Sicherheitsgurt	●

BORDINSTRUMENTE

Multifunktionsdisplay (Energierstand, gewählter Gang, Reichweite & diverse Warnhinweise)	●
Tankanzeige für Standheizung	●

KOMFORT / INNENAUSSTATTUNG

Ablagefach im Armaturenbrett, Beifahrerseite	●
Ablagefächer, 1 mittig im Armaturenbrett (ISO-Fach) und 1 über den zentralen Lüftungsdüsen	●
Ablagefächer in den Vordertüren inkl. Flaschenhalterung	●
Fensterheber elektrisch vorne, sequentiell auf Fahrerseite	●
Gummimatte im Laderaum	●
Handschuhfach versperrbar	●
Ladekabel	●
Laderaum-Trennwand hinter 1. Sitzreihe (halbhoch mit Trennschutzgitter)	●
Lade unter dem Beifahrersitz	●
Make-up Spiegel auf Fahrer- und Beifahrerseite	●
Radiovorbereitung (Vorverkabelung für: Radio und 2 Lautsprecher; Antenne)	●
Servolenkung	●
Teppichboden vorne	●
Vierspeichenlenkrad, höhenverstellbar	●
Zentralverriegelung mit Fernbedienung	●
Zigarettenanzünder mit herausnehmbarem Aschenbecher	●

SITZE UND POLSTERUNG

Beifahrersitz mit Multifunktion (zur Schreibtischablage umklappbar)	●
Fahrersitz längsverstellbar mit verstellbarer Rückenlehne	●
Kopfstützen, höhenverstellbar	●
Polsterung Stoff "Tedeo"	●

● serienmäßig

TECHNISCHE DATEN BERLINGO FIRST ELECTRIQUE

Kastenwagen

ELEKTROMOTOR

Typ	Asynchron-Drehstrom
Lage	vorne
Max. Leistung (kW/PS)	42 / 57
Max. Drehmoment (Nm)	175
von-bis (U/Min.)	0-1.800
Max. Drehzahl (U/Min.)	9.000

BATTERIE

Typ	Nickel Natriumchlorid
Spannung (V)	310
Energieinhalt (kWh)	23,5

LADEDAUER

Heimladesystem (220 V - 16 A) (Std.)	6 bis 7 Stunden
--------------------------------------	-----------------

KRAFTÜBERTRAGUNG

Antrieb	auf die Vorderräder
Getriebe	Umrichter

LENKUNG

Typ	Servolenkung
-----	--------------

BREMSEN

Vorne	Scheiben innenbelüftet
Hinten	Trommeln

RÄDER

Reifen vorne	175/65 R14
Reifen hinten	175/65 R14
Felgen	Stahl 14"

ABMESSUNGEN / GEWICHTE

Anzahl Sitzplätze	2
Länge/Breite*/Höhe (mm)	4.137/1.724/1.819
Radstand (mm)	2.693
Eigengewicht (kg)	1.315
Höchstzul.Gesamtgewicht (kg)	1.890
Höchstzul.Belastung (= Zuladung) (kg)	575
Nutzlast (kg)	500
Max. Anhängelast ungebremst/gebremst (kg)	585 / 615
Laderaumhöhe (mm)	1.195
Laderaumbreite (mm)	1.600
Laderaumbreite zw. Radkästen (mm)	1.190
Laderaumlänge am Boden (mm)	1.700 / 2.100**

VERBRAUCH

CO ₂ -Emissionen (g/km)	0
------------------------------------	---

FAHRLEISTUNGEN

Reichweite (km)	120
Höchstgeschwindigkeit (km/h)	110

* Ohne Außenspiegel

** Bei umgeklapptem Multifunktionsitz

ABMESSUNGEN BERLINGO FIRST ELECTRIQUE

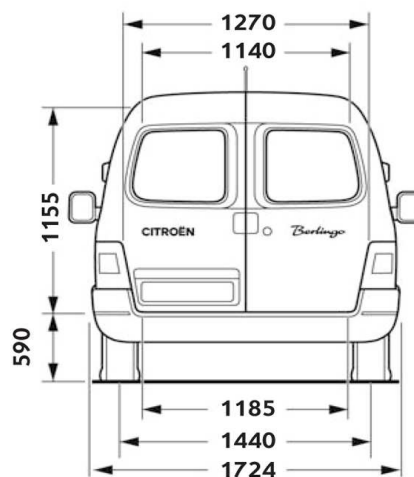
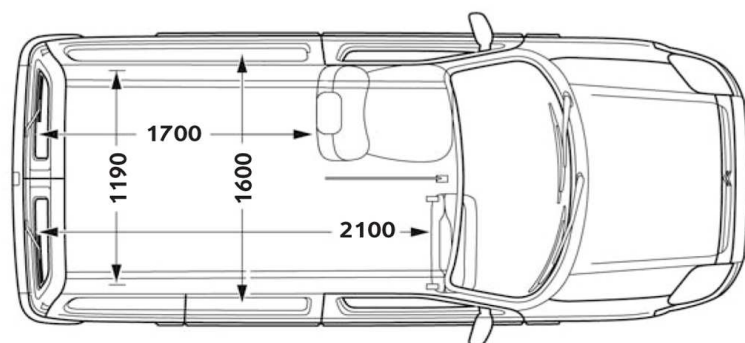
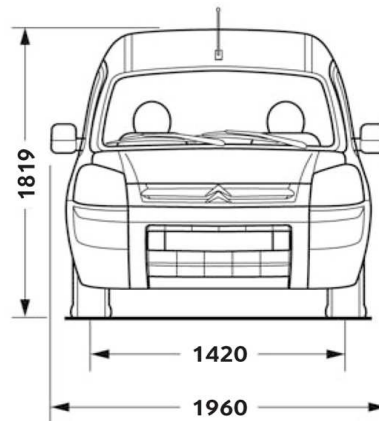
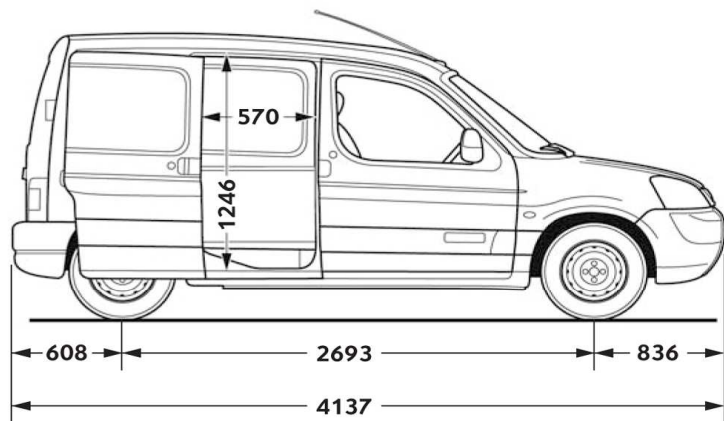

KAROSSERIEFARBEN UND POLSTERUNG BERLINGO FIRST ELECTRIQUE

Kastenwagen	
Serie	
	Stoff Tedeo
	Z3FP
Banquise-Weiß	POWP
	Grau

IHR CITROËN-PARTNER BERÄT SIE GERNE ÜBER DAS AKTUELLE CITROËN-DIENSTLEISTUNGSANGEBOT.

Dieser Prospekt dient ausschließlich als unverbindliche Information. Aufgrund international unterschiedlicher Zulassungsbestimmungen können einzelne CITROËN-Modelle in Ausführung und Ausstattung von den hier vorgestellten Fahrzeugen abweichen. Bei allen technischen Leistungsdaten handelt es sich um Werksangaben. Darüber hinaus behält sich CITROËN Konstruktions- und Ausstattungsänderungen an den Produkten ohne vorherige Ankündigung vor. Informieren Sie sich bitte bei Ihrem CITROËN-Partner über das für Österreich gültige CITROËN-Angebot.

CITROËN Österreich Ges.m.b.H.
1230 Wien, Perfektastraße 75
Telefon (01) 866 38

Druckfehler vorbehalten. Stand 10/2010